



# ÜCEL Engine Mounting



## Eşdeğer Parça

Elastomerik motor takozları şok ve titreşime karşı koruma sağlar ve yoldan, motordan gelen titreşim kaynaklı gürültüyü azaltır. Yıllar boyunca yoldan ve motordan kaynaklanan rahatsız edici titreşimlerin izolasyonunda başta gelen çözüm olmuşlardır. Ancak sönümleme kapasiteleri sınırlıdır ve ömürleri nispeten kısadır.

Bu tip takozlar, uygulama gereksinimlerini karşılamak üzere çeşitli kauçuk bileşimlerinde ve sertlikte üretildiği gibi çelik, paslanmaz çelik ve alüminyum ve benzer metaller ile aynı tasarım içinde de kullanılır.

Kauçuk karışımları, uygulama gereksinimlerine göre özenle seçilmektedir. Örneğin, yakıtla temas halinde olması gereken kauçuk, yüksek sıcaklık uygulamaları için amaçlanandan farklı olmalıdır.

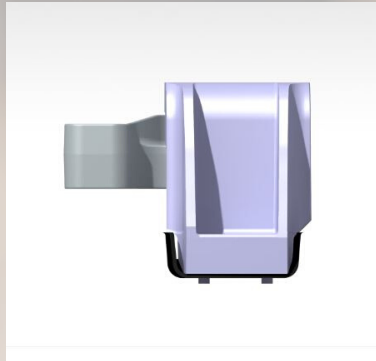
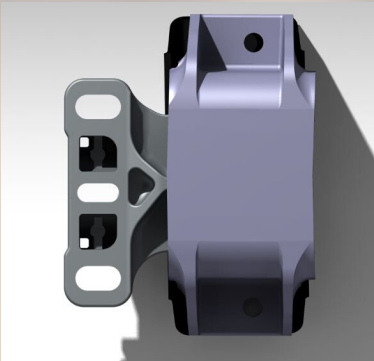
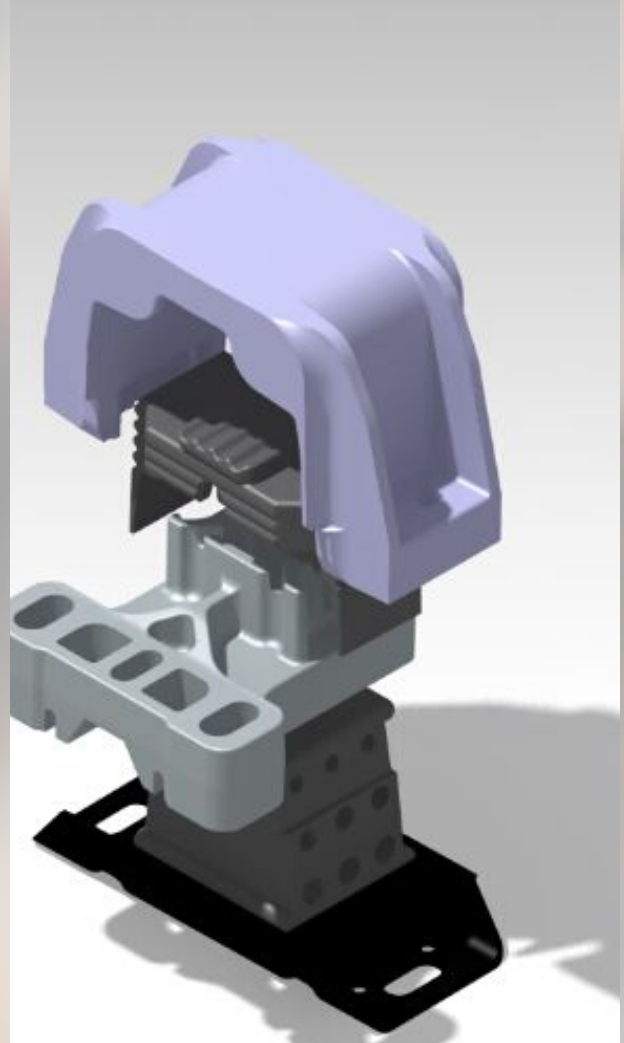

 **UCEL**  
RUBBER TO METAL EXPERT  
KAUÇUK & METAL UZMANI