

Elektro-hidrolik motor takozlari



61237

AUDI A 4 1.8 TFSI 2011
AUDI A4 3.0 TDI
A5 CABRIO 2.7 TDI -3.0 TDI
Q5 3.0 TFSI -3.0 TDI
PORSCHE MACAN 3.0 S DIESEL



UCEL[®]

RUBBER TO METAL EXPERT
KAUÇUK & METAL UZMANI





Elektro-hidrolik motor takozları, lelastomerik ve hidrolik motor takozlarının yenilikçi ve gelişmiş versiyonlarıdır. Hidrolik takozların bu çeşidi araçtaki elektronik kontrol ünitesi tarafından kontrol edilmektedir.

Motor takozunun sönümleme kapasitesi, motorun titreşimine göre değiştirilebilir. Otomobil rölantide veya tam gazda olsa da, elektronik olarak kontrol edilen hidrolik takoz daha iyi bir sönümleme performansı elde edip daha konforlu bir sürüş deneyimi sağlar. Konvansiyonel hidrolik takozlara ek olarak, elektro-hidrolik takozlar, düşük frekanslarda olduğu gibi yüksek frekanslı titreşimlerde aynı konforu ve güç iletim performansını göstermeye yardımcı olurlar. Sönümleme kapasiteleri, harekete bağlı olarak yumuşak davranıştan sert bir davranışa geçme kabiliyetleri sayesinde çok daha geniş bir titreşim aralığını kapsayarak üst düzey konfor ve performans beklentilerini karşılayabilir.

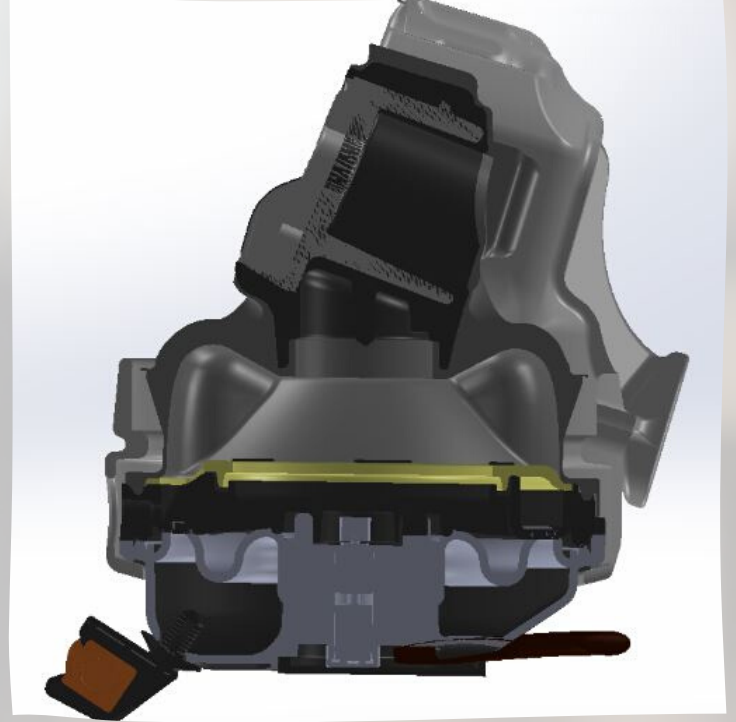

Eşdeğer Parça

