

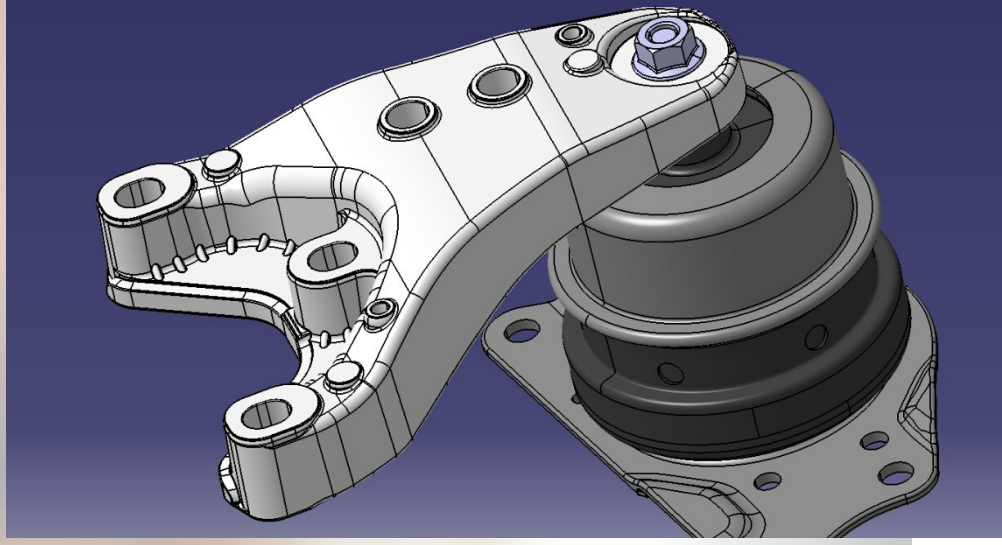

ÜCEL Hidrolik motor takozları



Hidrolik motor takozları içerdikleri hidrolik sıvı (su + glikol) sayesinde, metal-kaçuk (elastomerik) motor takozlarından daha üstün bir sönümleme karakterine ve performans ömrüne sahiptirler.

Hidrolik motor takozları da temel olarak, yoldan ve motordan gelen titreşimleri azalttığından dolayı sürücü için daha konforlu sürüş sağlar, ancak bunu daha geniş titreşim çeşitliliğinde ve daha uzun süre yapabilir ÜÇEL hidrolik motor takozlarının, en zorlu ve değişken koşullarda yüksek performans gösterdiği kanıtlanmıştır. Kalite kontrol test süreçlerimiz ve üstün müşteri desteğimiz sayesinde, dünya genelinde 60 ülkede yedek parçalarımızın kalitesi saygınlık kazanmıştır

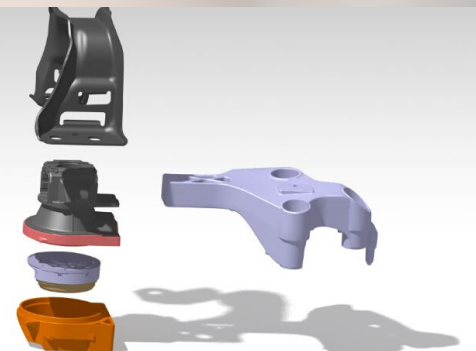

ÜCEL Takozları

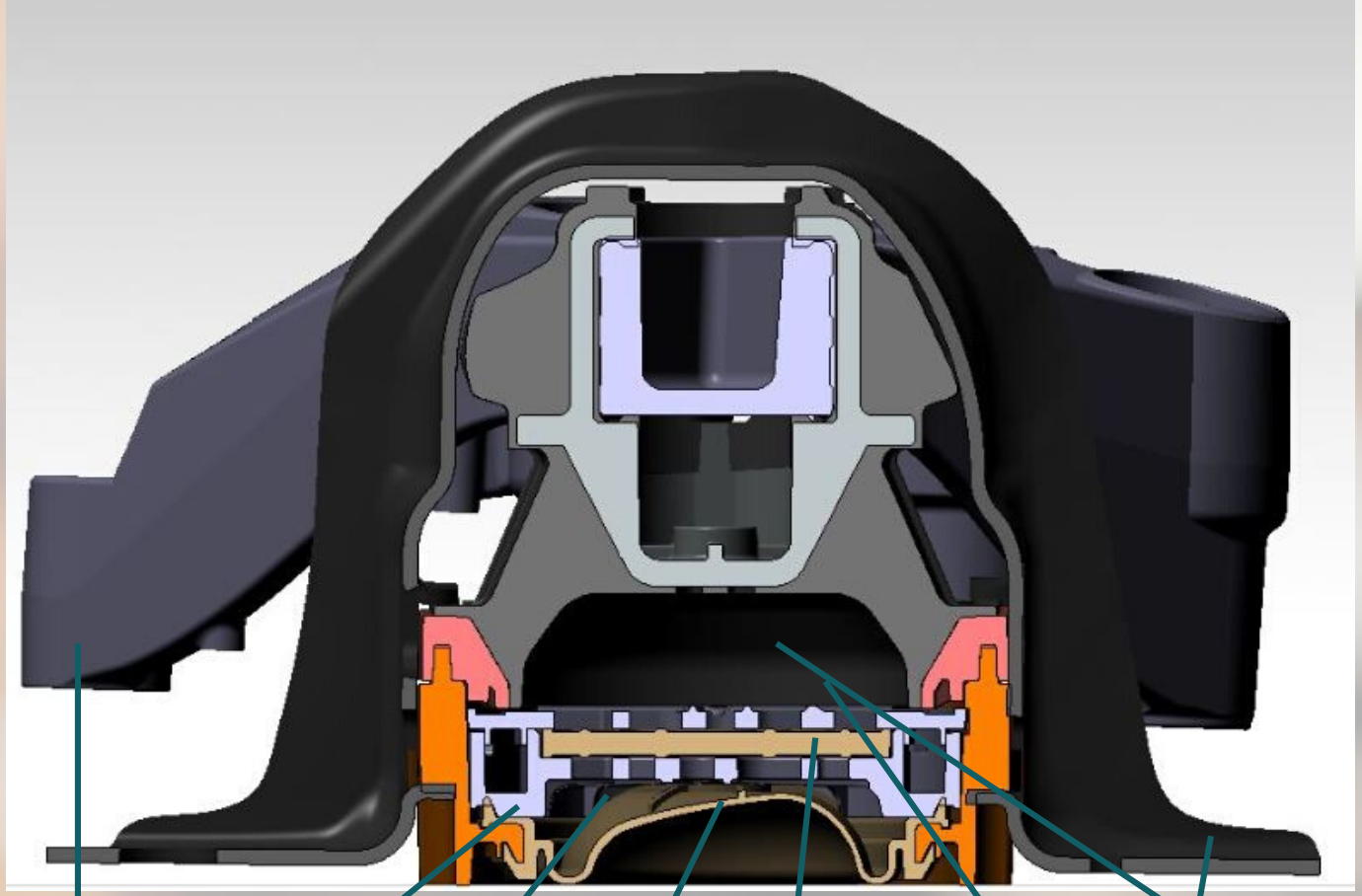

Alüminyum Kol (Motor Tarafı) Alt süzgeç Alt oda Diyafram Süzgeç Contası Üst oda Liquid Gövde Sacı (Şasi Tarafı)

Görüldüğü gibi takoz motora ve araç şasisine bağlıdır. Motordan gelen baskı ve titreşim, motor takozunun içindeki sıvının hareket etmesine neden olur. İki odadan aşağı ve yukarı hareket eden sıvı, süzgeçlerden geçer, bu hareket titreşim enerjisini, sıvının hareket enerjisine çevirerek sönmülemeye neden olur. Motorun farklı titreşimlerinde hidrolik sıvı farklı yollarda hareket ederek her devirde daha konforlu bir sürüş sağlar.